

Tomahawk C12

Ryšulių smulkintuvas

Teagle

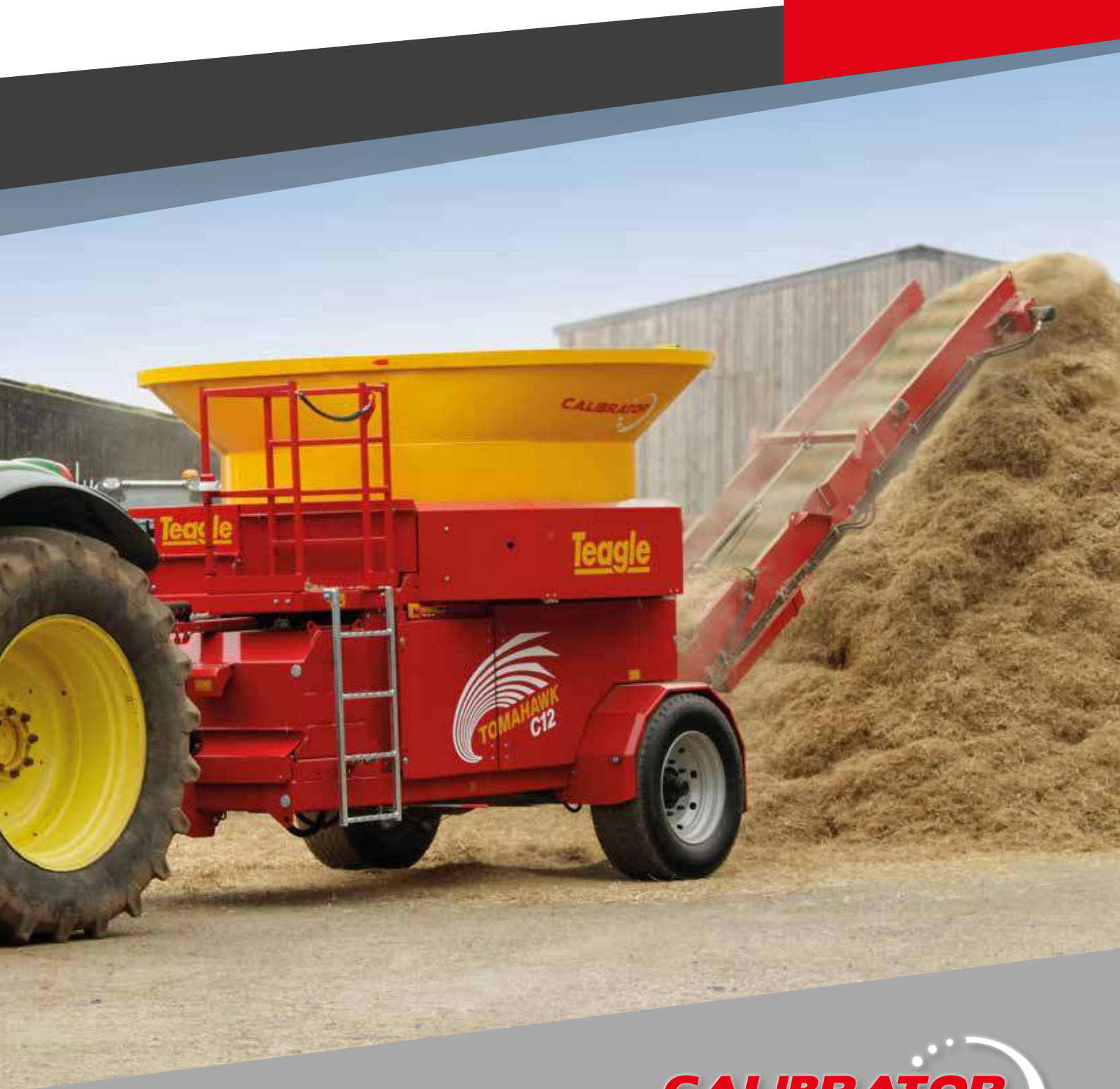

CALIBRATOR

Calibrator

Didelio našumo malūnas, skirtas sausoms medžiagoms, tokioms kaip šiaudų ir miskantų smulkinimui vienodu ilgiu, kreikimui, šėrimui ir biokuro gamybai. Medžiagos ilgis kalibruojamas nuo 20 mm iki 100 mm.



**NAMINIŲ
PAUKŠČIŲ
KREIKIMUI**



**PIENINIŲ GALVIJŲ
& GUOLIAVIEČIŲ
KREIKIMUI**



GALVIJŲ ŠĖRIMUI



**ENERGIJOS
GAMYBAI**



3 paprasti veiksmai tik 1 operatoriui

Pasiruošimas darbui užtrunka kelias minutes. Rulonų smulkinimo procesas valdomas nuotoliniu būdu per bevielį Bluetooth® valdiklį be traktoriaus operatoriaus.

NUSTATYMAS



- Pasirinkite atitinkamą sietą pagal jūsų poreikį ir ištieskite transporterį į pageidaujamą iškrovimo aukštį.
- Nuimkite nuo ryšulio špagatus, paleiskite C12 iki darbinio greičio (1000 aps./min. kardaninio veleno apsisukimais) ir kraukite į ryšulių kamerą.

SMULKINIMAS



- Medžiaga smulkinama keičiamų sietų pagalba, kurie yra po rotoriumi.
- Susmulkinta medžiaga iškrenta ant iškrovimo transporterio.

OPTIMIZACIJA



- Traktoriaus galios apkrovimas valdomas iš krautuvo nuotoliniu būdu per Bluetooth®.
- Siekiant maksimaliai padidinti pralaidumą ir išvengti perkrovų, C12 automatiškai reguliuoja ryšulių kameros sukimąsi.



TINKA: medžiagoms iki 20% drėgmės, įskaitant pašarus, pakraiką ir energetinius augalus.

Našumas	Traktoriaus AG	Medžiagos dydis
Iki 11 t / val.	120 - 200	20 -100 mm

Puikus rezultatas

Sukurta rangovams ir didelio masto operatoriams. Susmulkinsite iki 25 stačiakampių ryšulių per valandą (atsižvelgiant į šiaudų kokybę) iki tolygaus trumpo ilgio.



“Šiaudai yra labai naudingi pašarai, jei jie yra tinkamai paruošti.”

- Sausuose karvių racionuose jis gali būti naudojamas energijos suvartojimui kontroliuoti ir sumažinti Parezės riziką.

- Melžiamų karvių racionuose gali būti labai naudingas, kaip fizinės medžiagos - skaidulos.

“Geresniam ir nuoseklesniam šiaudų suvartojimui mes esame geriau pasirengę kontroliuoti medžiagų apykaitą jaunų karvių, kas galėtų sukelti tokias pasekmes kaip placentos išsaugojimas ir metrito. Karvės turi mažiau neigiamos energijos balansą ir subklinikinę ketozę. Šiaudų racionai, taip pat gali padėti išvengti Parezės.”



Andy Hawken AMTRA, DipRN Three Counties Feeds



Pažiūrėkite atidžiau ...

1 Automatinis galios valdymas

Rotoriaus greitis yra stebimas ir ryšulių kameros sukimas automatiškai reguliuojamas, siekiant optimizuoti turimą traktoriaus galingumą. Operatorius gali pakeisti ryšulių kameros sukimą iš pakrovėjo kabinos.

2 Operatoriaus informacija

Mirksintis švyturėlis sumontuotas ant platformos parodo mažą rotoriaus sukimosi greitį, įspėja, kad nemesti arba nekrauti daugiau medžiagų į ryšulių kamerą. Nuo žemės pasiekiamas sustabdymo mygtukas yra pritaikytas, kad akimirksniu sustabdytų transporterį ir ryšulių kameros sukimą.

3 Saugus transportavimas keliu

C12 yra homologuotas iki 40 km/val., su montuojamais orinių / hidraulinių stabdžių sistemomis, patvirtintais 285/55 R22 ratais, 300 mm x 90 mm stabdžių būgnais ir įvairiais prikabinimo variantais. Kelio apšvietimas apima LED žibintus ir mirksintį švyturėlį, taip pat privalomus šoninius žymeklius.

4 Nepriklausoma hidraulika

Apsaugojimui traktoriaus hidraulinės alyvos nuo perkaitimo ir užteršimo įrengta nepriklausoma 150 litrų alyvos sistema, kurioje įmontuotas automatinis atbulinės eigos aušinimo ventiliatorius.

5 Didelio našumo varomoji transmisija

Transmisija yra apsauga nuo viršijamos jėgos ir galiausiai didele 8 diržų pavara su 200 AG galingumu.

6 Atsarginių sietų laikymas

Iki keturių papildomų atsarginių sietų galima laikyti laikiklyje, kaip parodyta, esančiame C12 korpuse, kad būtų užtikrintas saugus transportavimas ir greita prieiga ūkyje.

7 Patikima lengva priežiūra

Kopėčios ir platforma, užtikrina saugią apžiūrėjimo padėtį ryšulių kameroje. Aptarnavimo dangčiai pagaminti su vyriais ir centralizuoti tepimo taškai užtikrina transmisijai supaprastintą įprastinę techninę priežiūrą.

8 Sulankstomas transporteris

Hidraulinės pavaros varomas transporteris sumažina dulkių išsiskyrimą ir gali nunešti sumaltą medžiagą iki 4,2 m aukščio į priekabą arba saugojimo krūvą. Transporterį galima sulankstyti sėdint komfortiškai traktoriaus kabinoje. Papildomai užsakomas deflektorius parodytas priekabų pakrovimui.

9 Ovali ryšulių kamera

Suprojektuotas taip, kad patektų į teisėtą kelių transporto plotį. Gali būti lengvai pakrautas su traktoriniu frontaliniu krautuvu arba teleskopiniu krautuvu. Tvirta dvigubo žingsnio grandinė suka ryšulių kamerą, kuri sumontuota ant didelio skersmens ritinių ir ašių.

2

6

4

Nauda operatoriui



Kalibruota išmetama medžiaga

Greito keitimo sietai gali būti pakeičiami nuo žemės, per kelias minutes. Dviejų dalių sietai yra apskjami ir gali būti montuojami įvairiose kombinacijose, siekiant kontroliuoti gaunamo produkto produkciją.



VALDYMAS JŪSŲ RANKOSE

Tvirtas Bluetooth® valdymo pultas leidžia nuotoliniu būdu valdyti galios apkrovimą ir rulonų kameros sukimą iki 50 m atstumu iš pakrovimo priemonės kabinos

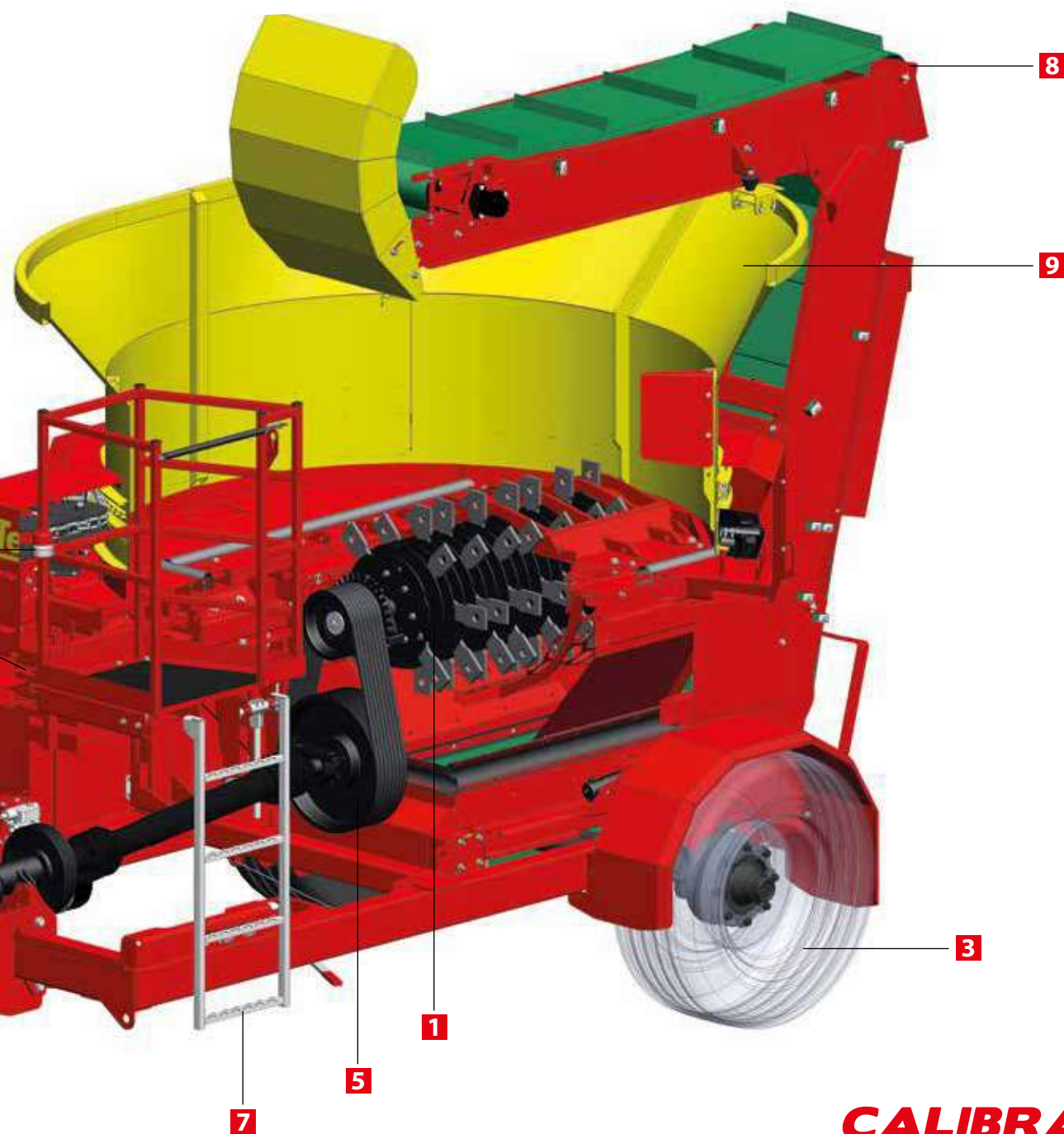

CALIBRATOR



Techninės priežiūros ilgi intervalai

Plaktukėliai yra grūdinti boro plieno su ARMATECH PLUS® briauna. Kiekvienas plaktukėlis turi 4 dėvėjimosi briaunas ir sukasi ant grūdintos įvorės.



Saugumas važiuojant

Aukštos specifikacijos pavara ir važiuoklė užtikrina atitikimą Europos Homologacijos standartus iki 40 km / val.

Smulkinimo principas

Didelio našumo rotorius

- ✓ Rotoriaus greitis yra 2000 aps./min., generuojantis plaktukėlio greitį 73 m/s.
- ✓ Ant rotoriaus sumontuoti 56 atraminiai boro plieniniai plaktukėliai su ARMATECH PLUS® kraštais.
- ✓ Didelio našumo 15 mm plaktukai sukasi ant grūdintų įvorių, kad būtų užtikrintas išimamų montavimo strypų ilgaamžiškumas.
- ✓ Anti-vibracijos antgaliai sumažina susidėvimą ir triukšmą.



Greitas sietų pakeitimas

- ✓ Sietų pakeitimas pasiekiamas žemės lygyje iš C12 galo. Nereikia lipti į ryšulių kamerą.
- ✓ Keičiami sietai sudaryti iš dviejų apskritimo ketvirčių dalių, kurie yra apskjami, kai jie susidėvi, kad išlaikytų malimo efektyvumą.
- ✓ Papildomai smulkinimo valdymui, kiekvieno ketvirčio sieto skylių dydis gali skirtis

Sietų pasirinkimas

- C12 yra tiekiamas su dviem ketvirčiais apskritimo sietais kaip standartinė įranga.
- Sietai yra su 100 mm, 75 mm, 60 mm, 40 mm, 30 mm ir 20 mm skylių dydžiais.
- Iki 4 papildomų atsarginių sietų galima laikyti laikiklyje, esančiame C12 viduje.

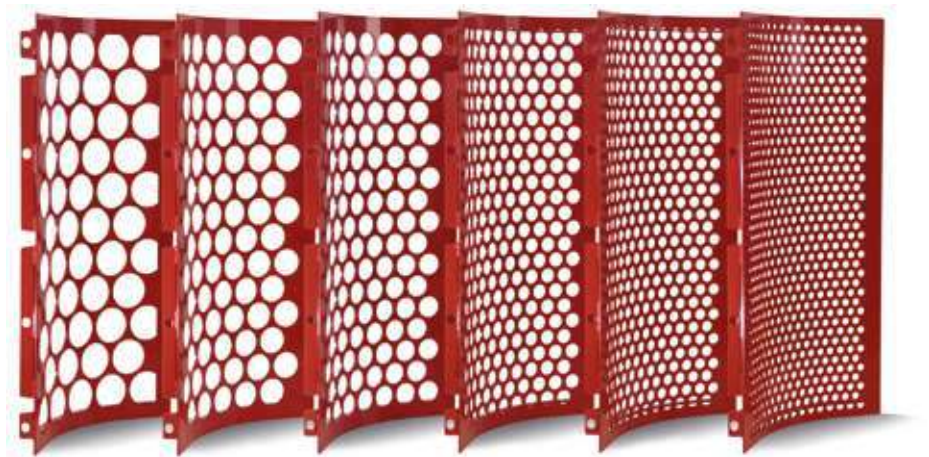

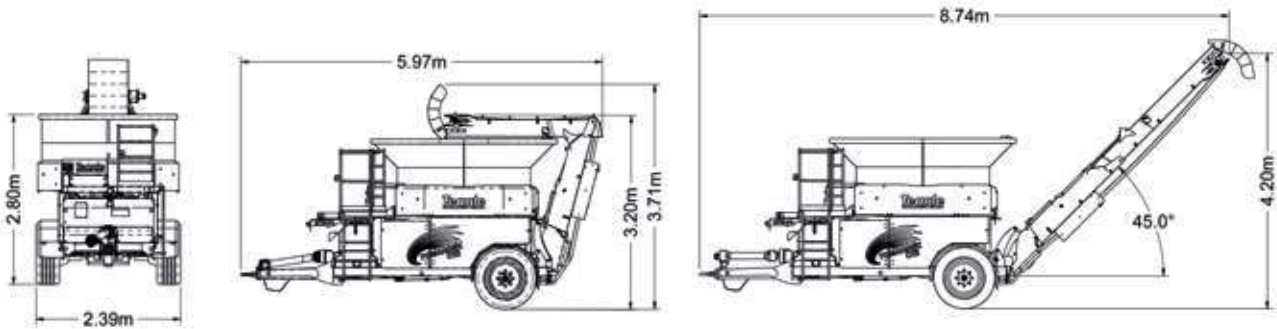

Bendroji dalis

Ryšulių kameros skersmuo ties pagrindu	2.20 m
Ryšulių kameros pakrovimo skersmuo	2.20 m/3.00 m

Svoris	4200 kg
Kardaninio veleno apsisukimai	1000 aps./min.

Transportavimas

Transportinis plotis	2.39 m
Transportinis ilgis	5.97 m
Transportinis aukštis	3.20 m

Darbas

Darbinis ilgis	8.74 m
Transporterio išmetimo aukštis (kintamas)	4.20 m
Pakrovimo aukštis	2.73 m



Papildomai pasirenkama

Papildomi sietai

Greito keitimo sietai su 100 mm, 75 mm, 60 mm, 40 mm, 30 mm ir 20 mm dydžiais. (2 sietai su mašina standartinė įranga).

Traukimo užkabinimas ir pastatymo koja

Galima pasirinkti papildomai 80 mm rutulinį prikabinimą vietoj standartinio žiedinio prikabinimo. Galima pasirinkti rankinę atraminę koją bet kuriam tipui prikabinimo.

Transporterio deflektorius

Valdomas šiaudų iškrovimas užpildant priekabą.

Teagle



UAB EKOTECHNOLOGIJOS

"Teagle", turinti daugiau kaip 30 metų patirtį projektuojant, gaminant ir palaikant "Tomahawk" ryšulių procesorių asortimentą, sukūrė gerą reputaciją dėl našumo ir patikimumo, siūlančių šėrimo ir kreikimo sprendimus visiems pritaikymams.

**Skambinkite į mūsų pardavimo skyrių:
+370 687 96150**

Adresas: Verslų 9,
Mokolų k.
LT-68461 Marijampolės sav.

Telefonas: +370 687 96150; +370 612 55102
Internetinis puslapis: www.ekotech.lt
E-paštas: info@ekotech.lt

T400/T500



T7100



T8100/T8500



T9500/T1010



TELEHAWK



Teagle

Teagle Machinery Ltd

Blackwater, Truro, Cornwall TR4 8HQ
sales@teagle.co.uk www.teagle.co.uk

Tel: 01872 560592