

ŠONINIAI ŽALIENŲ SMULKINTUVAI (MULČIAI) SU HIDRAULINIU PALENKIMU IR ŠONINIU PERSTŪMIMU





Lengvoji serija: TSL

Lengvoji šoninė serija su dvigubu pakabinimo rėmu darbu pakabinus žalienu smulkintuvą (mulčią) ant priekio ar galo.

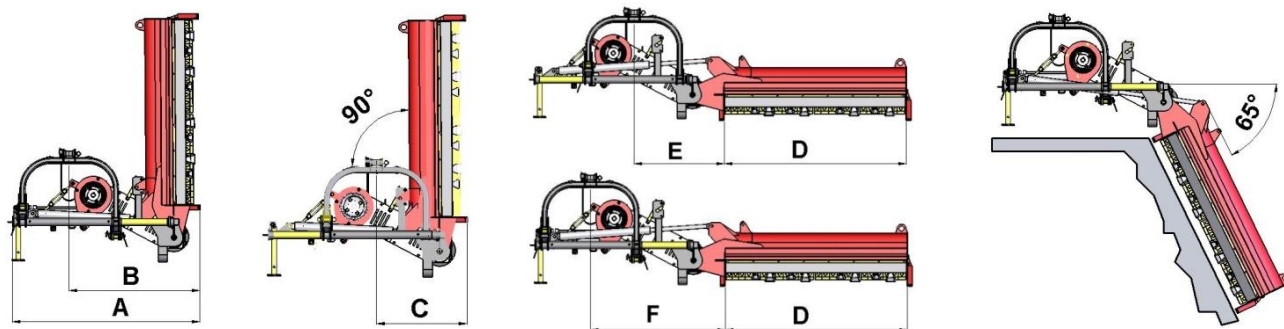

Specifikacija



Modelis	A (cm)	B (cm)	C (cm)	D (cm)	E (cm)	F (cm)			Pakabinimo rėmo (kategorija)	Kardan. veleno (aps./min.)				
TSL 80	145	100	65	80	70	105	280	25-30 AG	18-22 kW	1	540 (*)	3	28	14
TSL 100	145	100	65	100	70	105	300	30-35 AG	22-26 kW	1	540 (*)	3	36	18
TSL 120	145	100	65	120	70	105	320	35-40 AG	26-29 kW	1	540 (*)	3	40	20
TSL 140	145	100	65	140	70	105	340	40-45 AG	29-33 kW	1	540 (*)	3	48	24

* 1000 aps./min. su specialiu reduktoriumi.

Galima pasirinkti peiliukus

Plaktukėliai



Standartiškai sumontuoti.

Žolei, vynuogių atžaloms, krūmams iki 5 cm diametro, po derliaus nuėmimo liekanoms ir t.t.

Y peiliukai



Papildomai pasirenkama.

Žolei ir ploniems krūmams.

PASTABA: Visi duomenys yra tik orientaciniai. • Gamintojas "Soc. Coop. F.I.N.A. "pasilieka teisę atnaujinti produktus ir susijusią dokumentaciją bet kuriuo metu be išankstinio įspėjimo